

## Nyelvi kertelések

Észt-magyar kiállítás, Tallinn, 2012. május  
Koncepció

A csoportos kiállítás nyelvi határokat átlépő, a nyelvek közötti kommunikáció és rokonság kacsolatait mutatja be. Hogyan hat egymásra a nonverbális kommunikáció és a nyelvek? Miként fejezik ki azt, amit mondani akarnak? A művek megpróbálják körüljárni a megértést, a félreértést, a nyelvtanulási folyamatokat, a nyelvi akadályok feloldását, áthágását, a nyelvi rokonságban fellelhető közös vonásokat.

A kiállítás központi motívuma az észt-magyar szavak, kifejezések, hasonló hangzású mondatok, az ezzel való játék és eszmezsere.

Lukács Orsolya munkája egy köztudott és bevált nyelvtanulási módszer, ami cetlikből áll, észt-magyar szavakkal rendezi be a teret, gondolati összhangot vagy éppen gubancot alkotva az egyes tárgyak, művek közt, a térben.

Mari Kivi festményei egy képregény szeptet mutatja be, amin egy észt lány és egy magyar fiú kommunikál egymással egy adott dolgról. A beszélgetés olyan, mintha megértenék egymást, és egyetértenének ugyanarról a dolgról, de egy észt-magyarul tudó ember rájön, hogy mégse arról van szó, és csak elbeszélnek egymás mellett.



Mari Kivi: Szerelem

Tillmann Hanna és Eva Järv levelezései két művész közötti párbeszéd, egymás ötleteinek, gondolatainak megosztása, természetesen angolul. Felvetődik az általánossá vált kifejezés, miszerint egy művész nem művész, ha nem tud angolul, mivel nem tudja magát eladni, kifejezni anélkül, pedig valójában a műtárgyaival mondja el a valódi üzenetet. Itt maga a levelek az alkotások, az angol joker-nyelv a műtárgy.



Lukács Orsolya: Szótér



Tillmann-Järv: Levelezés

Liszka Tamás nyelvi játékautomatája a félkarú rablóhoz hasonlóan dob ki gyümölcsök helyett szavakat. Itt a játékos egy észti szóval és egyben egy magyar kifejezéssel gazdagodhat. Ez a mű játékosan felfedezi a két nyelv közti rokonságot, nem etimológiai szempontból, mivel nemcsak a finnnekkel vagyunk rokonságban, hanem az észtekkel is, csak ezt az észtek jobban tudják.



Liszka Tamás: Játékautomata

Rohánszky Bence is észti- és magyar szavak között talál hasonló hangzást, közös szálat.

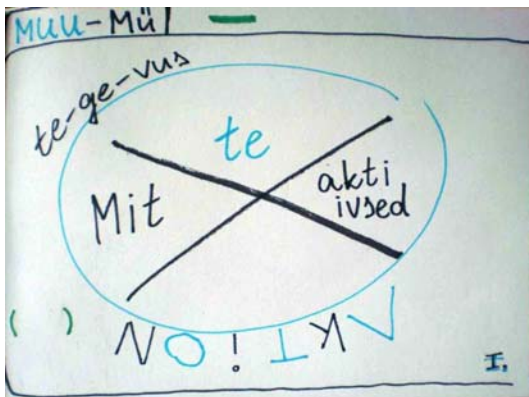

Rohánszky Bence: Gallery Running

Kommunikációs összhangot nemcsak a verbális nyelvek területén, hanem a metanyelvnél is találhatunk. Bessenyei Kati animációja egy barátkozás, két organikus nyelv tánca, érzéki beszélgetése.

A Gesticulations című Surányi Nóra által készített videóban a görög nyelv gesztikulációit veszi sorra, a videó nézése közben rálehetünk ismerős mozdulatokra, kifejezésekre, de tanulhatunk újat is a déli nyelv sajátos kifejezési módjaiból.

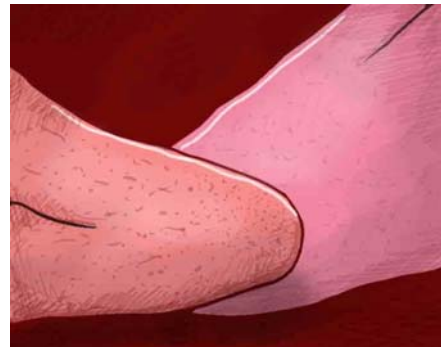

Bessenyei Kati: Barátság



Surányi Nóra: Gesztikuláció

Az egyik legalapvetőbb nyelvi formula, amit a nyelvtanulás és általában a beszédben, magunkat és másoknak megértésében a döntéshozatal, az igen-nem kifejezése. Legelőször általában egy beszélgetésnél ezzel a két kifejezéssel tudjuk a legfontosabb dolgokat megértetni, kifejezni, vagy megtudni. Bordás Bogi műve ennek a gesztusnak a sokféle nyelven történő igen-nem szavaival és a fejbiccentéssel illetve fejrázással történő módjai láthatók. Egyes keleti országokban például a fejrázás az igen, és a bólintás a nem.



Tésy Dániel: Georing

Egyes nyelvi vagy másféle gátak, gátlások feloldására késztet minket Tésy Dániel Georing című projektje, amit már egy ideje üznek, hogy bizonyos feszültségek, határok átlépése érdekében egy olyanfajta gesztus tegyünk meg, amivel lehetséges a küszöbök átlépése és a megértés megteremtése.

Csüllög András szobra egy ismert tallinni szobor, a Russalka részlete. Tallinn-ban azt tervezik, hogy lépcsőt építenek a szoborhoz, hogy közelebbi nézőpontból is lehessen szemlélni.

A kiállításon egy részlet közelebb kerül a nézőhöz.

Még egy adott nyelven belül is félbeszakadhat egy hosszútávú kapcsolat, kommunikáció pár szó miatt.



Csüllög András: Souvenir

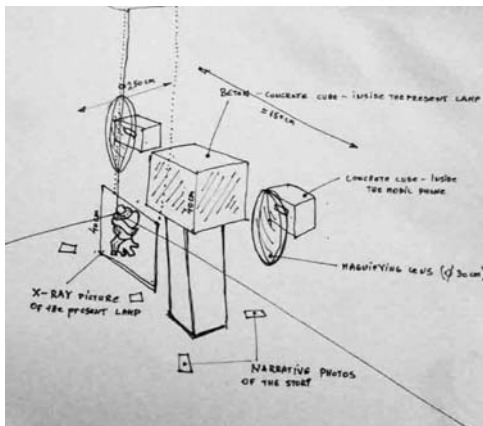

Horváth László: Férfibarátság

Horváth László betonjai belerögzítették egy megszakadt kapcsolat szimbólumait, emléket állítva a szakításnak.

A kiállítás megnyitóján elhangzik egy észtrapszám egy Chalice nevű előadótól, amit a magyar alkotók együtt adnak elő. Rohánszky Bence szemeltakarós átrohanása a galériában megmutatja, hogy egy kiállító térben egyfajta tömör megnyilatkozás is, mint a futás, mennyire lehet kommunikatív.

A kiállítóterben az egyes művek elrendezéséről készült látványterv:

<http://www.youtube.com/watch?v=DIVFHxQYK1A>



Horváth László: Férfibarátság